

**Bedienungsanleitung  
Operating instructions  
Notice d'utilisation  
Istruzioni per l'uso  
Instrucciones de servicio  
Handleiding  
Bruksanvisning**

# **TW 401 / TW 402**



Vor Inbetriebnahme der Maschine unbedingt Betriebsanleitung lesen.  
Read these instructions before operating the machine  
Lire attentivement le mode d'emploi avant la mise en service de la machine  
Prima di mettere in funzione la pulitrice, leggere attentamente queste istruzioni  
Antes de poner en servicio el aparato, lea imprescindiblemente estas instrucciones de servicio  
Alvorens het reinigungsapparaat in bedrijf te nemen deze handleiding eerst goed doorlezen  
Läs först igenom denna bruksanvisning innan Ni börjar arbeta med städmaskinen

**Technische Daten    Technical specifications    Caracteristiques techniques**  
**Dati tecnici    Datos técnicos    Technische gegevens    Tehniska data**

		<b>TW 401</b>	<b>TW 402</b>
Spannung Tension Tension Tensione	Tensión Spanning Nätspänning	230 Volt 50 Hz	230 Volt 50 Hz
Saugmotor Suction Motor Moteur d'aspiration Motore di aspirazione	Motor de aspiración Zuigmotor Sugmotor	1000 Watt 210 mbar 27.5 l/s	1000 Watt 210 mbar 27.5 l/s
Pumpendruck max. Maximum pump pressure Pression max. de pompe Pressione max. pompa	Presión máx. de bomba Pompdruk max. Pumpryck max	2.3 bar	2 x 2.3 bar
Pumpenfördermenge max. Water flow max. Débit max de la pompe Portata max. pompa	Caudal de suministro máx. de bomba Waterhoeveelheid pomp max. Pumpkapacitet max	3 l/Min.	5 l/Min
Inhalt Frischwassertank Capacity clean water tank Contenance réservoir eau fraîche Capacità serbatoio acqua pulita	Contenido del depósito de agua limpia Inhoud vers-watertank Färskvattentank volym	15 lt	15 lt
Inhalt Schmutzwassertank Capacity waste water tank Contenance réservoir eau sale Capacità serbatoio acqua sporca	Contenido del depósito de agua sucia Inhoud vuil-watertank Smutsvattentank volym	15 lt	15 lt
Arbeitsbreite Working width Largeur de travail Larghezza di lavoro	Anchura de trabajo Werkbreedte Arbetsbredd	26 cm	26 cm
Anzahl Sprühdüse(n) Number of spraying jets Nombres des gicleurs Numero bocchetta(e) spruzzo	Número de tobera(s) rociadora(s) Aantal sproeikop(pen) Antal sprutmunstycken	1	2
Gesamtlänge Overall length Longueur hors-tout Lunghezza totale	Longitud total Totale lengte Total längd	68 cm	68 cm
Gesamthöhe Overall height Hauteur hors-tout Altezza totale	Altura total Totale hoogte Total höjd	42 cm	42 cm
Gesamtbreite (Gerät) Overall width (machine) Largeur hors-tout (machine) Larghezza totale (macchina)	Anchura total (aparato) Totale breedte (apparaat) Total bredd (maskin)	36 cm	36 cm
Gewicht Weight Poids Peso	Peso Gewicht Vikt	20 kg	20.5 kg
Wassermenge Water quantity Quantité eau Quantità acqua	Cantidad de agua Waterhoeveelheid Vattenflöde	1.5 lt/min	2.2 lt/min

Änderungen im Zuge technischer Verbesserungen vorbehalten  
 Subject to changes within the framework of technical progress  
 Sous réserve de modifications techniques

Con riserva di apportare modifiche nell'ambito dello sviluppo tecnico  
 Reservado el derecho a modificaciones con motivo de mejoras técnicas  
 Wijzigingen als gevolg van technische verbeteringen voorbehouden  
 Reservation för tekniska ändringar

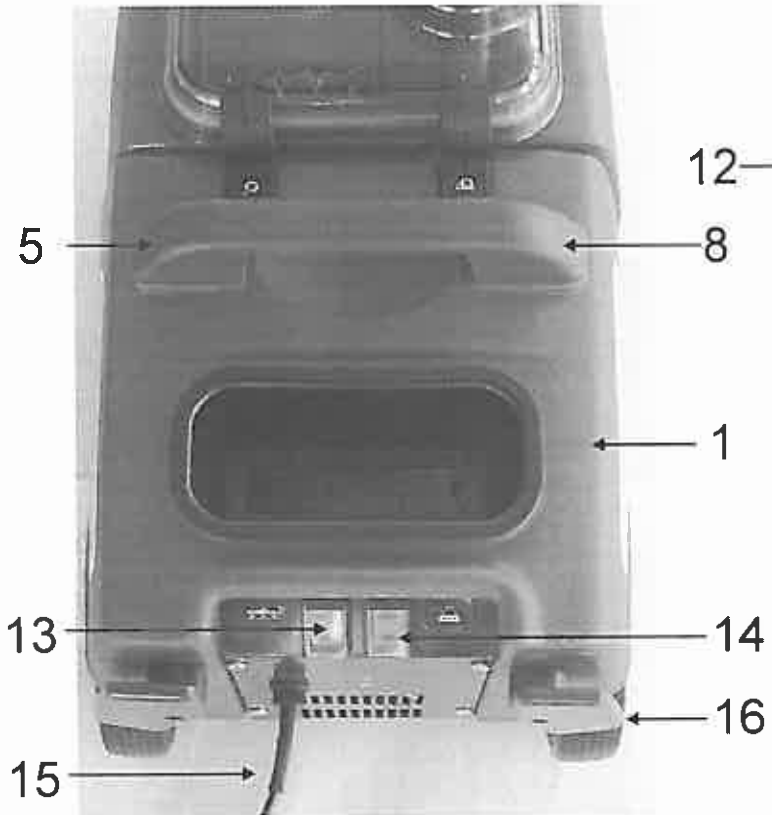
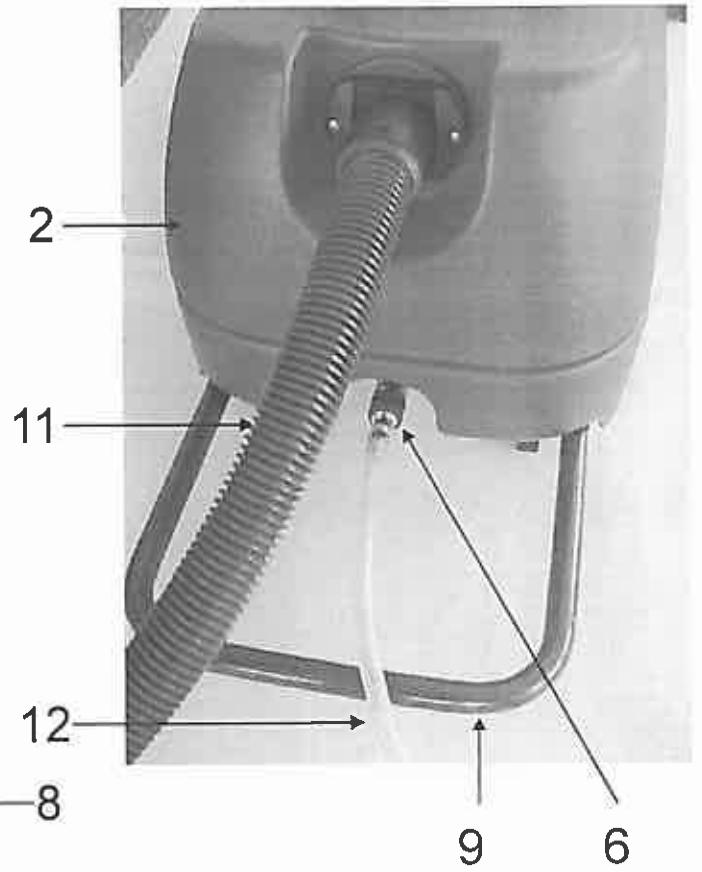
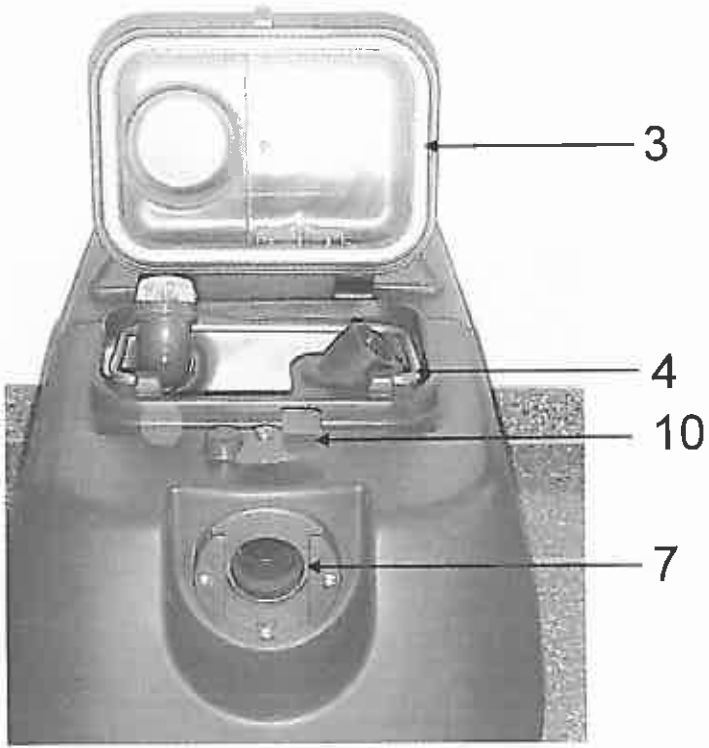

# Bedienungsanleitung

Diese Bedienungsanleitung ist für das Bedienungspersonal bestimmt.

1. Bitte machen Sie sich vor Aufbau, Inbetriebnahme und Wartung der Maschine mit den Hinweisen und Empfehlungen dieser Anleitung vertraut.
2. Damit beherrschen Sie die Maschine sicher und optimieren die Leistung. Pflege und Wartung nach dieser Anleitung dienen Ihrer Sicherheit und erhalten den Wert der Maschine.
3. **Für Personen- und Sachschäden, die durch unsachgemässe Handhabung der Maschine entstehen, übernimmt der Hersteller keine Haftung!**

Bitte Sicherheitshinweise lesen!

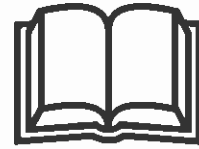

## 1. Sicherheitsbestimmungen

### Zu Ihrer eigenen Sicherheit

Bevor Sie das Reinigungsgerät in Betrieb nehmen, lesen Sie unbedingt diese Bedienungsanleitung durch und bewahren Sie diese immer griffbereit auf.

Das Reinigungsgerät darf nur von Personen benutzt werden, die in der Handhabung unterwiesen und ausdrücklich mit der Bedienung beauftragt sind.

**Achtung!** Das Reinigungsgerät ist nicht für die Bearbeitung von Flächen geeignet, von denen gesundheitsgefährdende Stäube und Flüssigkeiten gelöst werden. Keine Stufen überfahren!

### Allgemeines

Das Betreiben des Reinigungsgeräts unterliegt den geltenden nationalen Bestimmungen.

Neben der Bedienungsanleitung und den im Verwenderland geltenden verbindlichen Regelungen zur Unfallverhütung sind auch die anerkannten fachtechnischen Regeln für sicherheits- und fachgerechtes Arbeiten zu beachten. Jede sicherheitsbedenkliche Arbeitsweise ist zu unterlassen.

### Bestimmungsgemässe Verwendung

- Der TW 401 / TW 402 ist ausschliesslich für die Nassreinigung von wasserfesten Textil- oder Hartbelägen geeignet.
- Jede darüber hinausgehende Verwendung gilt als nicht bestimmungsgemäss. Für hieraus resultierende Schäden haftet der Hersteller nicht; das Risiko hierfür trägt allein der Benutzer.
- Zur bestimmungsgemässen Verwendung gehört auch die Einhaltung der vom Hersteller vorgeschriebenen Betriebs-, Wartungs- und Instandhaltungsbedingungen.
- Die einschlägigen Unfallverhütungsvorschriften sowie die sonstigen allgemeinen anerkannten sicherheitstechnischen und arbeitstechnischen Regeln sind einzuhalten.
- Eigenmächtige Veränderungen an dem Reinigungsgerät schliessen eine Haftung des Herstellers für daraus resultierende Schäden aus.
- Bodenbeläge sind vor dem Einsatz der Maschine auf Eignung dieses Reinigungsverfahrens zu prüfen!

- Für Schäden am Gerät und den zu reinigenden Bodenbelag, die durch Einsatz falscher Reinigungsmittel entstehen haftet der Hersteller nicht.

### Produktehaftung

Der Bediener wird ausdrücklich darauf hingewiesen, dass das Reinigungsgerät ausschliesslich bestimmungsgemäss eingesetzt werden soll. Für den Fall, dass das Reinigungsgerät nicht bestimmungsgemäss eingesetzt wird, **geschieht** dies in der alleinigen Verantwortung des Anwenders. Jegliche Haftung des Herstellers entfällt somit.

### Gefahrenquellen

- Fahren Sie vorsichtig über Schwellen und Absätze - es können Schäden an den Rädern entstehen.
- Auf die Gefahren bei Verwendung von leicht entzündlichen, brennbaren, giftigen, gesundheitsgefährdenden, ätzenden oder reizenden Stoffen wird ausdrücklich hingewiesen

### Zugelassenes Wartungspersonal

Das Reinigungsgerät darf nur von Personen gewartet und instandgesetzt werden, die über fachliche und gesetzliche Legitimation verfügen.

### Reinigungsmittel

- Bei Verwendung von Reinigungs- und Pflegemitteln ist auf die Gefahrenhinweise des Herstellers zu achten.
- Nur schaumarme, nicht brennbare Reinigungsmittel verwenden, die nicht allgemein gesundheitsgefährdende Stoffe enthalten.

### Erstinbetriebnahme

- Die Auslieferung, Instruktion über Sicherheitsvorschriften, Handhabung und Wartung sowie die Erstinbetriebnahme erfolgt in der Regel durch unseren autorisierten Fachmann.
- Ist dies nicht der Fall, so ist der Betreiber für die Instruktion der Bediener verantwortlich.

## 2. Geräteübersicht (Bildbeschreibung)

### Gesamtübersicht

1. Gerätegehäuse / Frischwassertank
2. Schmutzwassertank
3. Schmutzwassertankhaube
4. Arretierhebel für Schmutzwassertankhaube
5. Einfülltrichter mit Füllstandsanzeige
6. Anschlusskupplung für Sprühschlauch
7. Saugschlauchanschluss
8. Tragbügel
9. Transportbügel (ausziehbar)
10. Tragbügel für Schmutzwassertank
11. Saugschlauch
12. Sprühschlauch

### Bedienungskonsole

13. Schalter Saugmotor
14. Schalter Pumpe
15. Netzkabel
16. Aufwickelvorrichtung für Netzkabel

### 3. Allgemein

Bei Beachtung der Bedienungsanleitung wird das Gerät störungsfrei arbeiten. Verwenden Sie die auf den TW 401/ TW 402 abgestimmten Reinigungs- und Pflegeprodukte. Es ist immer wieder festzustellen, dass Störungen am Gerät und schlechte Reinigungs- und Pflegeergebnisse auf die Verwendung von nicht geeigneten Reinigungs- und Pflegeprodukten zurückzuführen sind.

Packen Sie Ihren TW 401 oder TW 402 aus und vergleichen Sie die verschiedenen Teile mit der Abbildung auf der Aufklappseite.

### 4. Verwendungszweck

Der TW 401 / TW 402 ist in seiner Grundausstattung als Teppichwascher einsetzbar. Mit dem Einsatz von Sonderzubehör können Sie mit dem TW 401 / TW 402 ausserdem:

- Polster sprühextrahieren (**mit Polsteradapter, Sonderzubehör**)
- Hartbodenflächen Nassreinigen (**mit Hartbodenadapter, Sonderzubehör**)
- Fensterscheiben reinigen (**mit Fensterreinigungsset, Sonderzubehör**)

### 5. Inbetriebnahme / Betrieb

Bevor Sie den TW 401 / TW 402 einsetzen:

- Pflanzen und Möbelstücke aus dem Raum entfernen.
- Teppiche zuerst gründlich saugen.
- Starke Verschmutzungen mit Fleckenlöser vorbehandeln.

**Nur vom Hersteller empfohlene Reinigungsmittel verwenden.** Solche Reinigungsmittel werden speziell für die Teppichreinigung entwickelt und getestet.

**Zusammenbau und Anwendung:**

1. Frischwassertank (1) mit Warmwasser (maximal 50° C) und Reinigungsmittel bis zur Markierung im Einfülltrichter auffüllen. (Reinigungsmitteldosierung nach Beschriftung auf der Etikette des Herstellers).  
Achtung : **Ein über die markierte Stelle hinaus aufgefüllter Behälter führt zum Überlaufen des Schmutzwassertanks. Die Flüssigkeit kann aufgrund ihrer Temperatur, des Drucks oder der chemischen Zusammensetzung gefährlich sein.**  
**Bei Schaum- oder Flüssigkeitsaustritt Gerät sofort abschalten!**
2. Verbinden Sie den Saugschlauch (11) am Saugschlauchanschluss (7).
3. Drücken Sie den Anschlussnippel am Ende des Sprühschlauchs (12) in die Anschlusskupplung am Gerät (6).
4. Ein wenig Entschäumer (Sonderzubehör) in den Schmutzwassereimer auffüllen. Dies verhindert starke Schaumbildung.
5. Sitz der Schmutzwassertankhaube (3) kontrollieren.
6. Saugschlauchende fest in das Handrohr des Teppichadapters stecken; Kupplung des Sprühschlauchs fest in den Nippel am Hebelventil stecken.
7. Bevor Sie das Gerät gebrauchen, immer zuerst „Farbechtheit“ des Teppichs prüfen. Hierzu eine kleine Menge des Reinigungsmittels auf ein weisses Tuch geben und an einem verdeckten Ort kurz auf den Teppich einreiben. Bei nicht „farbechtem“ Teppich verfärbt sich das weisse Tuch.
8. Vorgehen beim Sprühsaugen
  - a. Schalter rechts „Vakuum“ (13), dann Schalter links „Pumpe“ (14) einschalten

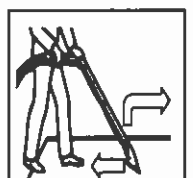
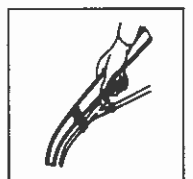
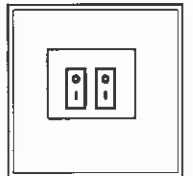

- b. Beim Betätigen des Hebelventils wird die Reinigungsflüssigkeit in den Teppich gesprüht. Der im Teppich festsetzende Schmutz wird gelöst und an die Oberfläche gespült. Über die Saugdüse wird die Schmutzflotte abgesaugt.
- c. Während Sie das Hebelventil betätigen, sollten Sie die Saugdüse gleichmässig über den Teppich ziehen. Am Ende einer Bahn das Hebelventil loslassen und die Saugdüse vom Teppich abheben. Danach mit einer neuen Bahn beginnen, welche die bereits gereinigte um ca. 2-3 cm überlappt.
- d. Für eine gründliche Reinigung Saugdüse langsam ziehen. Um die Trocknungszeit zu verkürzen, den Teppich nochmals nachsaugen, ohne das Hebelventil zu betätigen.
- e. Wenn keine Reinigungsflüssigkeit mehr aus der Sprühdüse spritzt, Gerät abschalten; schmutziges Wasser entleeren, Wasser und Reinigungsmittel in den Frischwassertank nachfüllen und weiterarbeiten.

9. Nach der Teppichreinigung beide Schalter ausschalten, Gerät leeren, den Frischwassertank mit reinem Wasser auffüllen. Vakuum und Pumpenschalter einschalten und Hebelventil ziehen. Sprühen Sie die Spüllösung in ein Behältnis. Damit reinigen Sie die Schläuche und Pumpe und sichern ein einwandfreies Funktionieren Ihres Gerätes. Danach Gerät gründlich mit einem feuchten Lappen reinigen.
10. Bevor Sie den Sprühschlauch entfernen, den Druck durch kurzes Drücken am Hebelventil ablassen. Kunststoffring der Kupplung zurückschieben und Sprühschlauch entfernen.
11. **Um die Trocknungszeit Ihrer Teppiche zu verkürzen, Räume gut durchlüften.**

## 7. Wichtige Hinweise

- Um Schäden an Ihrem Gerät zu vermeiden, Bedienungsanleitung genau befolgen. Sicherheitsvorschriften genau beachten!
- Gerät nie am Netzkabel ziehen um auszustecken. Am Stecker ausziehen!
- Niemals brennbare, explosionsgefährdete oder gesundheitsschädliche Stoffe aufsaugen!
- Keine spitzen Gegenstände aufsaugen. Diese können Schläuche, Staubbeutel oder das Gerät beschädigen.
- Nur vom Hersteller empfohlene Reinigungsmittel verwenden.
- Gerät nie überlaufen lassen und keine stark schäumende Reinigungsmittel verwenden.
- Pumpe nur bei Gebrauch einschalten.
- Das Füllen des Frischwassertanks muss immer mit dem eingesetzten Einfülltrichter vorgenommen werden, den nur dann ist die max. Füllmenge (Füllstandanzeige im Einfülltrichter) einzuhalten. Ein über die markierte Stelle hinaus gefüllter Behälter führt zum Überlaufen des Schmutzwassertanks.
- Die Flüssigkeit kann aufgrund ihrer Temperatur, des Drucks oder der chemischen Zusammensetzung gefährlich sein.
- Bei Schaum- oder Flüssigkeitsaustritt Gerät sofort abschalten!

## 8. Service und Reparaturen

- Gerät nur durch autorisierte Fachwerkstätte reparieren lassen!
- Niemals selbst Eingriff an Elektrokomponenten des Gerätes vornehmen!
- Bei Wartungsarbeiten am Gerät **immer** Netzstecker ziehen!

## 9. Sonderzubehör

Folgendes Sonderzubehör ist für den TW 401 und TW 402 verfügbar:

Vorsprühlanze mit 10m Schlauch  
Art. Nr. 660.000



Polsteradapter Aluminium, 9cm  
Art. Nr. 618.000



Hartbodenadapter  
Art. Nr. 632.000



Treppenadapter 23cm  
Art. Nr. 607.000



Polsteradapter Kunststoff, 8cm  
Art. Nr. 617.000



# Operating instructions

These operating instructions have been made for the operators of the carpet extractor.

Read safety rules imperatively

1. Please get acquainted with the components, safety instructions and operation details, maintenance and recommendations mentioned in these instructions.
2. This allows you to optimise the performance, usage, maintenance and safety of the machine and allows you to keep the machine at a perfect level throughout its life.
3. **The manufacturer takes no responsibility for damages caused to property or persons due to improper use of the machine!**



## 1. Safety rules

### For your own safety

Before using the machine read the instructions thoroughly. The operating instructions must always be available for the operator. The carpet extractor may only be operated by persons who have been fully trained and authorised to use it.

**Warning!** The carpet extractor is not suitable for cleaning surfaces, from which any type of dust or substances which are flammable, poisonous, caustic, irritating are removed that represent a health hazard.

### General

The usage of this cleaning machine is subjected to national regulations.

After the operating instructions and the national rules for safety in the work place, we also recommend that the unwritten rules of safe working be respected.

### Proper operation

- TW 401 and TW 402 is designed for carpet and upholstery extraction. With additional accessories the unit can also be used for hard floor cleaning.
- All other usage is considered improper. The manufacturer takes no responsibility for damages due to the improper use of the carpet cleaner. The user takes the entire risk for damages due to improper use.
- Respecting the operating, maintenance and repair instructions is also an important part of the proper operation.
- The appropriate accident prevention rules, as well as other known regulations for health and safety in operation, must be respected.
- Any unauthorized change of the carpet extractor will result in refusal of the manufacturer to take any guarantee or responsibility for damage that may occur as a result of the unauthorized changes.
- Check that the wheels will not damage the surface of any plastic surfaces especially in gymnasiums
- Should the carpet extractor be mis-used, the manufacturer will not be responsible for any form of guarantee.

### Product Liability

The operator of the machine is strictly informed that it is only to be used according to the operating instructions. Should the machine not be operated properly, this happens at the own risk and own liability of the operator. In such a case any form of guarantee is refused by the manufacturer.

### Sources of Danger

- Care should be taken when driving the machine over thresholds or sills as damage may occur to the wheels. It is advisable to lift the machine when transporting.
- When transporting in elevators, their safety regulations and precautions are to be respected as well as the maximum load capacity of the elevator.

### Authorised Service Staff

The carpet extractor may only be maintained by authorised specialists who have full training on the maintenance of the machine.

### Cleaning Agents

- Please always consult correct use and safety precautions as detailed on the manufacturer's label. If necessary wear appropriate clothing and safety glasses.
- Only use low foaming and non-flammable cleaning agents which do not include hazardous components.

We emphasise the danger of using inflammable, poisonous, hazardous and explosive cleaning agents.

### First Operation

On delivery of this machine full training will normally be provided by representative of the manufacturer.

**Where this is not the case, the owner is responsible for training their staff.**

## 2. Machine description (General view)

### General view

1. Machine body / Clean water tank
2. Waste water tank
3. Waste water tank cover
4. Closure lever for waste water tank cover
5. Filling opening
6. Quick connector for spraying hose
7. Connector for vacuuming hose
8. Handle for lifting machine
9. Transportation lever (extensible)
10. Handle for lifting waste water tank
11. Vacuuming hose
12. Spraying hose
13. Switch for vacuum motor
14. Switch for pump
15. Mains cable
16. Holder for cable

### 3. General

Following these instructions will ensure the unit runs trouble free. Always use cleaning agents recommended for the use together with the carpet extractor. Poor cleaning quality often occurs when using improper cleaning agents.

Unpack the machine and compare the different parts with the drawing at the front of the operating instructions.

### 4. Application

The standard equipment allows you to use the TW 401 / TW 402 as a carpet extractor.

Using optional accessories gives you a large variety of applications for the unit. These are

- Upholstery cleaning (with upholstery tool / optional accessory)
- Cleaning of floors (with hardfloor tool / optional accessory)
- Stairs cleaning (with stairs tool / optional accessory)

### 5. Preparations for using the machine / Operation

Before operating the TW 401 / TW 402 :

- Remove plants and furniture from the room.
- Vacuum clean the carpets thoroughly.
- Treat stains with pre-cleaner.

**Only use cleaning agents recommended by the manufacturer.** The recommended cleaning agents have been specially developed and tested for carpet cleaning.

#### Assembly and application:

1. Fill clean water tank (1) with warm water and cleaning agent up to the lower rim of the filling opening. (Dilution according to the label on the cleaning agent)
2. Connect the vacuuming hose (11) to the connector for vacuuming hose (7).
3. Press the nipple at the end of the spraying hose (12) into the quick connector on the unit (6).
4. Add a small quantity of defoamer to the waste water tank. The defoamer prevents large amount of foam which can damage the vacuum motor.
5. Check position of the waste water tank cover (3).
6. Connect the connector at the end of the hose to the carpet tool. Connect the quick connector at the end of the spraying hose to the nipple of the valve.
7. Before using the unit **always** make sure that the carpets to be cleaned are color-fast. To test color-fastness of the carpet put a little amount of the carpet cleaning agent onto a white cloth and rub onto the carpet in hidden corner. If the carpet is not color-fast the white cloth will stain.
8. Spray extraction process
  - a. Switch-on vacuum switch (13), then pump switch (14).
  - b. By pressing the handle of the valve water and cleaning solution is sprayed onto the carpet. The dirt inside the carpet is rinsed to the top of the carpet and immediately vacuumed.
  - c. Whilst pulling the valve trigger gently pull the carpet tool over the carpet. At the end of a line release the trigger and lift the tool from the carpet. Start a new line by slightly overlapping by 2 to 3 cm.
  - d. For a thorough cleaning pull the carpet tool slowly. To reduce the drying time of the carpet pass over the already cleaned line but without pulling the trigger of the valve.
  - e. When no more cleaning solution exits the spraying jet immediately swith-off the unit. Empty the dirty water tank and re-fill with clean water and cleaning solution to continue carpet extraction.

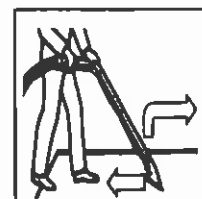
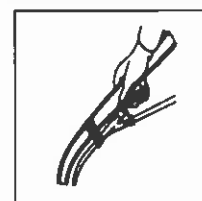
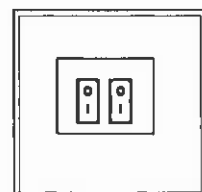

9. After finishing carpet extraction turn both switches off. Empty clean and dirty water tank. Re-fill clean water tank with water only. Switch-on both vacuum and pump. Pull the trigger of the valve and let the clean water rinse the hoses inside the unit and also the pump. Empty all tanks and clean the units with a damp cloth.
10. Before removing the spraying hose pull the trigger shortly to relieve pressure from the hose. Gently pull the plastic ring on the quick connector and remove the spraying hose.
11. To ensure fast drying of your carpets open the windows and doors.

## 7. Important advise

- To avoid damage of your Carpet Cleaner follow instructions carefully and read the safety rules!
- Never pull electrical mains lead to un-plug the unit. Pull the plug!
- Never vacuum flammable, poisonous, caustic, irritating and hazardous substances!
- Never vacuum pointed or sharp objects as these can damage hoses, dustbags or the unit itself!
- Only use cleaning agents recommended by the manufacturer!
- Never over-fill the units and never use strongly foaming cleaning agents!
- Only switch-on pump when required!
- When filling the machine make sure that the funnel is always in place. This prevents from overfilling the unit.
- A clean water tank which filled higher than the marked maximum causes the waste water tank to overflow
- The fluid can be dangerous caused by its temperature, pressure or chemical components.
- Switch off the machine immediately in case foam or water exits the unit.

## 8. Service and repairs

- The unit may only be repaired by authorised personal and workshops!
- Never manipulate on electrical components of the unit!
- When maintaining the unit **always** pull electrical mains from the socket!

## 9. Optional accessories

Following optional accessories are available for the TW 401 und TW 402 :

Pre-spraying lance with 10 metres hose

Reference 660.000



Upholstery tool in aluminium, 9cm

Reference 618.000



Hard floor tool

Reference 632.000



Stairs tool 23cm

Reference 607.000



Plastic upholstery tool, 8cm

Reference 617.000



# Notice d'utilisation

Cette notice d'utilisation est destinée au personnel de service.

1. Veuillez vous familiariser avec les consignes et les recommandations contenues dans cette notice avant le montage, la mise en service et la maintenance de cette machine.
2. Cela vous permettra de bien maîtriser la machine et d'en optimiser sa performance. L'entretien et la maintenance, tels qu'ils sont décrits dans ces instructions, ont votre sécurité pour but et maintiennent la valeur de la machine.
3. **Le fabricant ne répond d'aucun dommage corporel ou matériel consécutif à un maniement non réglementaire de la machine.**

**Veuillez lire les consignes de sécurité !**



## 1. Consignes de sécurité

### Pour votre propre sécurité

Veuillez impérativement lire cette notice d'utilisation avant de mettre l'appareil de nettoyage en service et toujours la conserver à portée de main.

L'appareil de nettoyage ne doit être utilisé que par des personnes qui ont été instruites de son maniement qui ont été expressément chargées de ce dernier.

**Attention !** L'appareil de nettoyage ne convient pas pour le traitement de surfaces dont il pourrait détacher des poussières et libérer des liquides nuisibles à la santé. Ne pas sauter de marches !

### Généralités

L'utilisation de l'appareil de nettoyage est soumis aux prescriptions nationales en vigueur.

Outre la notice d'utilisation et les règlements impératifs en vigueur dans le pays d'utilisation concernant la prévention contre les accidents, les autres règlements techniques admis généralement pour un travail sûr et dans les règles de l'art devront être respectés. S'abstenir de tout procédé de travail douteux quant à la sécurité.

### Utilisation conforme

- Les TW 401 / TW 402 sont uniquement destinés à nettoyage de revêtements textiles ou durs imperméables à l'eau par voie humide.
- Toute autre utilisation n'est pas considérée comme conforme. Le fabricant ne répond pas de dommages en résultant ; l'utilisateur en est entièrement responsable.
- Le respect de la notice d'utilisation, de maintenance et d'entretien du fabricant fait également partie d'une utilisation conforme.
- Les instructions préventives contre les accidents en vigueur ainsi que tous les autres règlements admis généralement concernant la sécurité et le travail doivent être respectées.
- Des modifications opérées de son propre chef sur l'appareil de nettoyage excluent toute garantie de la part du fabricant pour les dommages qui en résulteraient.
- Contrôler que les revêtements de sol soient aptes à être soumis à ce procédé de nettoyage avant l'utilisation !

- Le fabricant ne répond pas de dommages de l'appareil et des revêtements de sol qui n'auront pas été nettoyés avec un détergent adéquat.

### Responsabilité du fait du produit

Il est fait expressément remarqué à l'utilisateur que l'appareil de nettoyage doit uniquement être utilisé de manière conforme. Si cela n'était pas le cas, l'utilisateur en aura seul l'entière responsabilité. Le fabricant ne pourra en aucun cas être tenu responsable.

### Sources de danger

- Passer avec précaution au-dessus de seuils et de marches – les roues pourraient être endommagées.
- Nous signalons expressément les dangers en relation avec l'utilisation de matières facilement inflammables, toxiques, nuisibles à la santé, caustiques ou irritantes.

### Personnel de maintenance agréé

L'appareil de nettoyage ne doit être entretenu et maintenu que par des personnes disposant de la légitimation professionnelle et légale.

### Détergents

- Tenir compte de la signalisation des dangers du fabricant lors de l'utilisation d'agents détergents et d'entretien.
- N'utiliser que des détergents non inflammables peu moussant et ne contenant pas de matières généralement nuisibles à la santé.

### Première mise en service

- Un de nos spécialistes agréés procède en général à la livraison, à l'instruction concernant les règlements de sécurité, le maniement et la maintenance, ainsi qu'à la première mise en service.
- Si ceci n'est pas le cas, l'exploitant sera responsable de l'instruction des utilisateurs.

## 2. Vue d'ensemble de l'appareil (Description de l'illustration)

### Vue d'ensemble

1. Châssis de l'appareil / réservoir d'eau fraîche
2. Réservoir d'eau sale
3. Couvercle du réservoir d'eau sale
4. Levier de blocage du couvercle du réservoir d'eau sale
5. Entonnoir de remplissage avec indicateur de niveau
6. Accouplement pour raccorder un flexible d'injection
7. Raccordement du flexible d'aspiration
8. Etrier porteur
9. Etrier de transport (télescopique)

10. Etrier porteur pour réservoir d'eau sale
11. Flexible d'aspiration
12. Flexible d'injection

### Console de commande

13. Commutateur moteur d'aspiration
14. Commutateur pompe
15. Câble secteur
16. Enrouleur câble secteur

### 3. Généralités

L'appareil travaillera sans problème si vous respectez les instructions de service. Veuillez utiliser les produits de nettoyage et d'entretien correspondant aux appareils TW 401/ TW 402. Nous constatons souvent que les dysfonctionnements et les mauvais résultats de nettoyage et d'entretien proviennent de l'utilisation de produits de nettoyage et d'entretien inadéquates.

Déballiez votre TW 401 ou TW 402 et comparez les différentes pièces à celles de l'illustration située sur la page dépliant.

### 4. Destination

Les TW 401 / TW 402 représentent l'équipement de base pour le lavage des tapis.

L'utilisation d'accessoires sur les TW 401 / TW 402 vous permettra en outre

- de nettoyer des coussins, sofas, etc. par injection-extraction (avec adaptateur correspondant, accessoire spécial)
- de nettoyer les sols durs par voie humide (avec adaptateur pour sols durs, accessoire spécial)
- de nettoyer les vitres (avec un set de nettoyage des vitres, accessoires spéciaux)

### 5. Mise en service / fonctionnement

Avant d'utiliser les TW 401 / TW 402 :

- enlever les plantes et les meubles de la pièce,
- bien nettoyer d'abord les tapis à l'aspirateur,
- prétraiter les parties très sales avec un détachant.

**N'utiliser que les détergents recommandés par le fabricant.** Ces produits sont spécialement développés et testés pour le nettoyage des tapis.

**Montage et application :**

1. Remplir le réservoir d'eau fraîche (1) d'eau chaude (au plus 50 °C) et de détergent jusqu'à la marque située dans l'entonnoir (dosage moyen de détergent selon les indications de l'étiquette du fabricant).

**Attention : le réservoir d'eau sale déborde lorsque le réservoir d'eau fraîche a été rempli au-delà de la marque.**

**Le liquide peut être dangereux en raison de sa température, de la pression ou de sa composition chimique.**

**Arrêter immédiatement l'appareil si de la mousse ou du liquide s'échappent de l'appareil !**

2. Brancher le flexible d'aspiration (11) sur le raccord correspondant (7).
3. Presser le nipple connecteur situé à l'extrémité du flexible d'injection (12) dans le raccord de l'appareil (6).
4. Verser un peu d'antimousse (accessoire spécial) dans le réservoir d'eau sale. Cela empêchera une trop grande formation de mousse.
5. Contrôler que le couvercle du réservoir d'eau sale (3) soit bien à sa place.
6. Bien enfoncer l'extrémité du flexible d'aspiration dans le tuyau de l'adaptateur ; bien enfoncer le raccord du flexible d'injection dans le nipple du levier.
7. Toujours contrôler avant d'utiliser l'appareil que les couleurs du tapis sont grand teint. Pour ce faire, mettre un peu de détergent sur un chiffon blanc et frotter légèrement à un endroit non visible du tapis. Si les couleurs du tapis ne sont pas grand teint, le chiffon se teintera.

8. Procédure d'aspiration après pulvérisation

- a. Mettre le commutateur de droite « Vide » (13) puis celui de gauche « Pompe » (14) sur marche

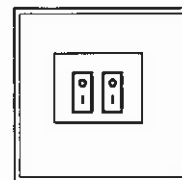

- b. En actionnant le levier, le liquide de nettoyage pénètre dans le tapis. La saleté qui imprègne le tapis se dissout et remonte à la surface. Le suceur l'aspire alors.



- c. Passer le suceur de manière régulière sur le tapis pendant que l'on actionne le levier. En fin de longueur, lâcher le levier et soulever le suceur de sur le tapis. Commencer ensuite une nouvelle longueur chevauchant celle déjà nettoyée d'env. 2 à 3 cm.

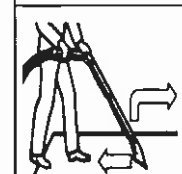

- d. Pour un nettoyage en profondeur, ne passer le suceur que lentement. Afin de réduire le temps de séchage, repasser le tapis à l'aspirateur sans actionner le levier.

- e. Eteindre l'appareil lorsqu'il n'y a plus de liquide de nettoyage injecté à travers la buse ; jeter l'eau sale, remettre de l'eau et du détergent dans le réservoir d'eau fraîche et poursuivre le nettoyage.

9. Une fois le tapis nettoyé, remettre les commutateurs sur arrêt, vider l'appareil, remettre de l'eau fraîche dans le réservoir correspondant. Mettre le vide et le commutateur de la pompe en marche et tirer sur le levier. Injecter la solution de rinçage dans un récipient. S'en servir pour nettoyer les flexibles et la pompe, ce qui assurera un fonctionnement parfait de votre appareil. Nettoyer ensuite minutieusement l'appareil avec un chiffon humide.
10. Laisser s'échapper la pression en poussant légèrement sur le levier avant d'ôter le flexible d'injection. Repousser la bague en plastique de l'accouplement et ôter le flexible d'injection.
11. Bien aérer les pièces afin de raccourcir le temps de séchage de vos tapis.

## 7. Consignes importantes

- Veuillez suivre les instructions de service au pied de la lettre pour éviter d'endommager votre appareil. Respecter impérativement les consignes de sécurité !
- Ne jamais tirer sur le câble secteur pour débrancher l'appareil. Tirer sur le connecteur !
- Ne jamais aspirer de matières inflammables, explosives ou nuisibles à la santé !
- Ne pas aspirer d'objets pointus. Ceux-ci pourraient endommager les flexibles, le sac à poussière ou l'appareil.
- N'utiliser que les détergents recommandés par le fabricant.
- Ne jamais laisser déborder l'appareil et ne pas utiliser de détergents moussants.
- Pumpe nur bei Gebrauch einschalten.
- Ne remplir le réservoir d'eau fraîche qu'avec l'entonnoir que vous aurez monté. C'est la seule manière de ne pas dépasser le niveau maximal (indicateur de niveau dans l'entonnoir). Le réservoir d'eau sale déborde lorsque le réservoir d'eau fraîche a été rempli au-delà de la marque.
- Le liquide peut être dangereux en raison de sa température, de la pression ou de sa composition chimique.
- Arrêter immédiatement l'appareil si de la mousse ou du liquide s'échappent de l'appareil !

## 8. Service et réparations

- Ne faire réparer l'appareil que par des ateliers spécialisés !
- Ne jamais procéder soi-même à une intervention sur les composants électroniques !
- Toujours débrancher l'appareil pour les travaux de maintenance !

## 9. Accessoires spéciaux

Les accessoires spéciaux suivants sont disponibles pour les TW 401 et TW 402 :

Lance de pulvérisation avec flexible de 10 m

N° de réf. 660.000



Adaptateur pour sols durs

N° de réf. 632.000



Adaptateur pour les rembourrage, plastic, 8 cm

N° de réf. 617.000



Adaptateur pour les rembourrage, aluminium, 9 cm

N° de réf. 618.000



Adaptateur pour escaliers 23 cm

N° de réf. 607.000



# Istruzioni per l'uso

Queste istruzioni per l'uso sono destinate al personale di servizio.

Leggere le istruzioni di sicurezza!

1. Prima di procedere al montaggio, alla messa in funzione e alla manutenzione della macchina leggere attentamente le istruzioni e le raccomandazioni contenute in questa guida.
2. Questo consente di controllare la macchina con la massima sicurezza e di ottimizzarne le prestazioni. L'assistenza e la manutenzione eseguite secondo questa guida garantiscono la massima sicurezza e contribuiscono a conservare il valore della macchina.
3. **Il costruttore non si assume alcuna responsabilità per eventuali danni a cose e persone derivanti da un uso improprio della macchina!**

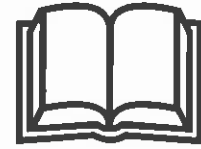

## 1. Disposizioni di sicurezza

### Per la propria sicurezza

Prima di mettere in funzione la pulitrice, leggere attentamente queste istruzioni per l'uso e conservarle sempre a portata di mano.

La pulitrice deve essere utilizzata solo da persone addestrate per il suo impiego ed esplicitamente autorizzate a farne uso.

**Attenzione!** La pulitrice non è adatta al trattamento di superficie, dalle quali si possono sviluppare polveri o liquidi nocivi per la salute. Non spostarsi su gradini!

### Informazioni generali

Il funzionamento della pulitrice è soggetto alle disposizioni nazionali vigenti.

Oltre alle istruzioni per l'uso e alle norme vincolanti vigenti nel paese d'utilizzo relative alla prevenzione degli infortuni, si devono osservare anche le norme tecniche riconosciute per i lavori eseguiti a regola d'arte e secondo le disposizioni di sicurezza. Astenersi da ogni operazione pericolosa sul piano della sicurezza.

### Utilizzo conforme alle disposizioni

- La TW 401 / TW 402 è destinata ad essere impiegata esclusivamente per pulitura ad umido di pavimenti tessili o pavimenti duri resistenti all'acqua.
- Ogni altro impiego che non rientri in queste possibilità di utilizzo è da considerarsi non conforme alle norme. Il costruttore non è responsabile di eventuali danni che potrebbero verificarsi, ogni rischio è totalmente a carico dell'utente.
- In un utilizzo conforme alle norme rientra anche l'osservanza delle condizioni di esercizio e di manutenzione prescritte dal costruttore.
- Si devono rispettare le relative norme in materia di prevenzione degli infortuni nonché le altre norme tecniche di sicurezza e di lavoro generalmente riconosciute.
- Eventuali modifiche apportate di propria iniziativa alla pulitrice escludono ogni responsabilità del costruttore per i danni che ne possono risultare.
- Prima di utilizzare la macchina su rivestimenti di pavimenti, verificare l'idoneità di questo metodo di pulitura!

- Il costruttore non risponde di eventuali danni all'apparecchio e al rivestimento del pavimento da pulire provocati dall'impiego di un detergente sbagliato.

### Responsabilità del produttore

L'operatore è espressamente informato dell'obbligo di utilizzare la pulitrice esclusivamente in modo conforme alle norme. In caso di un uso improprio della pulitrice, l'intera responsabilità ricade sull'operatore. Decade così ogni responsabilità del produttore.

### Fonti di pericolo

- Procedere con cautela su soglie e pianerottoli, le ruote si possono danneggiare.
- Fare attenzione ai pericoli connessi all'utilizzo di sostanze facilmente infiammabili, combustibili, tossiche, nocive alla salute, corrosive o irritanti.

### Personale autorizzato alla manutenzione

La manutenzione della pulitrice deve essere eseguita solo da personale qualificato e autorizzato.

### Detergenti

- In caso di impiego di prodotti per la pulizia e la manutenzione osservare le avvertenze di pericolo del costruttore.
- Utilizzare solo detergenti poco schiumosi, non infiammabili, privi di sostanze pericolose per la salute.

### Prima messa in funzione

- La consegna, le istruzioni sulle norme di sicurezza, sulla gestione e manutenzione, nonché la prima messa in funzione generalmente sono a cura di un nostro tecnico autorizzato.
- Se questo non accade, il proprietario è responsabile dell'addestramento dell'operatore.

## 2. Elementi dell'apparecchio (descrizione della figura)

### Quadro generale

1. Corpo dell'apparecchio / Serbatoio dell'acqua pulita
2. Serbatoio dell'acqua sporca
3. Cofano del serbatoio dell'acqua sporca
4. Leva di bloccaggio per il cofano del serbatoio dell'acqua sporca
5. Imbuto con indicatore livello di riempimento
6. Giunto di collegamento per tubo flessibile a spruzzo
7. Collegamento del tubo di aspirazione
8. Staffa di supporto
9. Staffa di trasporto (estraibile)
10. Staffa per serbatoio dell'acqua sporca

11. Tubo flessibile di aspirazione

12. Tubo flessibile a spruzzo

### Console principale

13. Interruttore motore di aspirazione

14. Interruttore pompa

15. Cavo d'alimentazione

16. Dispositivo di avvolgimento per cavo d'alimentazione

### 3. Informazioni generali

L'osservanza delle istruzioni per l'uso garantisce il perfetto funzionamento dell'apparecchio. Utilizzare i prodotti per la manutenzione e la pulizia idonei per la TW 401/ TW 402. È opportuno ribadire nuovamente che guasti all'apparecchio e cattivi risultati di pulizia e di manutenzione sono da ricondurre all'utilizzo di detersivi e prodotti per la pulizia non idonei.

Disimballare la TW 401 o la TW 402 e confrontare le diverse parti con la figura sulla pagina pieghevole.

### 4. Uso previsto

La TW 401 / TW 402 nella sua dotazione di base è utilizzabile come lava-moquette.

Gli accessori speciali consentono di impiegare la TW 401 / TW 402 anche per:

- Lavaggio a spruzzo-estrazione di imbottiture (p.es. poltrone) **(con l'adattatore per imbottiture, accessorio speciale)**
- Pulire ad umido le superfici di pavimenti duri **(con l'adattatore per pavimento duro, accessorio speciale)**
- Pulire i vetri delle finestre **(con il set di pulizia delle finestre, accessorio speciale)**

### 5. Messa in funzione / Esercizio

**Prima di impiegare la TW 401 / TW 402:**

- Togliere piante e mobili dalla stanza.
- Aspirare a fondo la moquette.
- Usare un solvente smacchiatore per il pretrattamento delle macchie resistenti.

**Utilizzare solo detersivi raccomandati del costruttore.** Questi detersivi sono stati sviluppati e testati in modo speciale per la cura della moquette.

**Montaggio e impiego:**

1. Riempire il serbatoio dell'acqua pulita (1) con acqua calda (massimo 50° C) e detergente fino alla tacca nell'imbuto di riempimento, (dosaggio del detergente secondo la dicitura riportata sull'etichetta del costruttore).  
**Attenzione: un recipiente riempito oltre la tacca indicata provoca il trabocco del serbatoio dell'acqua sporca. Il liquido può essere pericoloso a causa della temperatura, della pressione o della relativa composizione chimica.**  
**In caso di fuoriuscita di schiuma o di liquido spegnere immediatamente l'apparecchio!**
2. Collegare il tubo flessibile di aspirazione (11) al relativo collegamento (7).
3. Spingere il nipplo all'estremità del tubo flessibile a spruzzo (12) nel giunto di collegamento sull'apparecchio (6).
4. Inserire un po' di agente antischiuma (accessorio speciale) nel secchio dell'acqua sporca. Questo evita un'elevata formazione di schiuma.
5. Controllare la sede del cofano del serbatoio dell'acqua sporca (3).
6. Infilare saldamente l'estremità del tubo flessibile di aspirazione nel tubo portatile dell'adattatore per moquette, infilare saldamente il giunto del tubo flessibile a spruzzo nel nipplo sulla valvola a leva.
7. Prima di utilizzare l'apparecchio, accertare sempre la "solidità dei colori" della moquette. A tale scopo applicare una piccola quantità del detergente su un panno umido e strofinarlo brevemente su un punto nascosto della moquette. In presenza di moquette a colori "non indelebili" rimangono tracce di colore sul panno bianco.
8. Procedura nell'aspirazione a spruzzo
  - a. Premere l'interruttore a destra „Vuoto“ (13), poi l'interruttore a sinistra „Pompa“ (14)
  - b. Attivando la valvola a leva il liquido pulente viene spruzzato sulla moquette. Lo sporco che si fissa nella moquette viene sciolto e trasportato in superficie. La bocchetta di aspirazione aspira l'accumulo di sporco.
  - c. Attivando la valvola a leva, passare la bocchetta di aspirazione sulla moquette in modo uniforme. Terminata una corsia, rilasciare la valvola a leva e sollevare la bocchetta di aspirazione dalla moquette. Dopodiché iniziare con una nuova corsia posizionando di circa 2-3 cm la bocchetta di aspirazione sulla corsia appena trattata.
  - d. Per una pulizia a fondo, tirare lentamente la bocchetta di aspirazione. Per ridurre il tempo di asciugatura, aspirare nuovamente la moquette, senza attivare la valvola a leva.
  - e. Se dalla bocchetta a spruzzo non fuoriesce più il liquido pulente, spegnere l'apparecchio, svuotare l'acqua sporca, riempire nuovamente il serbatoio per l'acqua pulita con acqua e detergente e proseguire il lavoro.

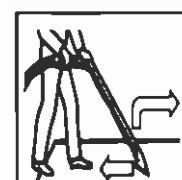
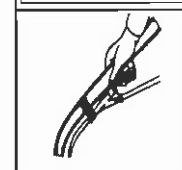
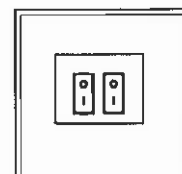

9. Dopo la pulitura della moquette spegnere entrambi gli interruttori, svuotare l'apparecchio, riempire il serbatoio dell'acqua con acqua pulita. Accendere gli interruttori del vuoto e della pompa e tirare la valvola a leva. Spruzzare la soluzione di lavaggio in un recipiente. In questo modo vengono puliti i tubi flessibili che garantiscono il funzionamento perfetto dell'apparecchio. Dopodiché pulire accuratamente l'apparecchio con un panno umido.
10. Prima di togliere il tubo flessibile a spruzzo, ridurre la pressione premendo brevemente sulla valvola a leva. Riportare in posizione l'anello di plastica del giunto e togliere il tubo flessibile a spruzzo.
11. Per ridurre il tempo di asciugatura dei tappeti, arieggiare bene le stanze.

## 7. Avvertenze importanti

- Per evitare danni all'apparecchio, seguire attentamente le istruzioni per l'uso. Osservare scrupolosamente le norme di sicurezza!
- Per scollegare l'apparecchio dalla rete non tirare il cavo di alimentazione. Staccare la spina dalla presa!
- Non aspirare sostanze infiammabili, esplosive o nocive alla salute!
- Non aspirare oggetti appuntiti. Possono danneggiare i tubi flessibili, i sacchetti portapolvere o l'apparecchio.
- Impiegare solo detersivi raccomandati dal costruttore.
- Non lasciare traboccare l'apparecchio e non utilizzare detersivi molto schiumosi.
- Inserire la pompa solo durante l'uso.
- Provvedere al riempimento del serbatoio dell'acqua pulita utilizzando sempre l'apposito imbuto, rispettare sempre la quantità massima di riempimento (indicazione del livello di riempimento nell'imbuto). Un recipiente riempito oltre il livello indicato provoca il trabocco del serbatoio dell'acqua sporca.
- Il liquido può essere pericoloso a causa della temperatura, della pressione o della composizione chimica.
- In caso di fuoriuscita di schiuma o liquido, spegnere immediatamente l'apparecchio!

## 8. Assistenza e riparazioni

- Fare eseguire le riparazioni dell'apparecchio solo da laboratori tecnici autorizzati!
- Non eseguire interventi di propria iniziativa sui componenti elettrici dell'apparecchio!
- Durante i lavori di manutenzione sull'apparecchio staccare **sempre** il cavo di alimentazione!

## 9. Accessorio speciale

L'accessorio speciale illustrato di seguito è disponibile per la TW 401 e TW 402:

Lancia di prespruzzo con tubo flessibile 10 m  
N. art. 660.000

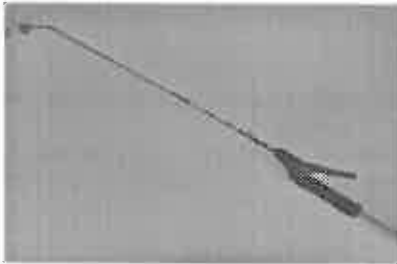

Adattatore in alluminio per imbottiture, 9 cm  
N. art. 618.000



Adattatore per pavimenti duri  
N. art. 632.000



Adattatore per scale 23 cm  
N. art. 607.000



Adattatore in plastica per imbottiture, 8 cm  
N. art. 617.000



# Instrucciones de servicio

Estas instrucciones de servicio están previstas para el personal de operación.

1. Por favor, familiarícese con las indicaciones y recomendaciones de estas instrucciones antes de realizar el montaje, la puesta en servicio y el mantenimiento de la máquina.
2. De esta forma dominará Vd. la máquina con seguridad y optimizará el rendimiento. El cuidado y el mantenimiento según estas instrucciones están en servicio de su seguridad y conservan el valor de la máquina.
3. **El fabricante no asume ninguna responsabilidad sobre daños personales y materiales que surjan por un manejo inadecuado de la máquina!**

Por favor, leer las indicaciones de seguridad!



## 1. Determinaciones de seguridad

### Para su propia seguridad

Antes de poner en servicio el aparato de limpieza, lea imprescindiblemente estas instrucciones de servicio y guárdelas siempre al alcance.

El aparato de limpieza sólo debe ser utilizado por personas que hayan sido instruidas respecto al manejo y hayan sido encargadas expresamente con el servicio.

**Atención!** El aparato de limpieza no es apropiado para el tratamiento de superficies de las cuales se desprendan polvos y líquidos nocivos para la salud. No mover el aparato por encima de escalones!

### Generalidades

La utilización del aparato de limpieza está sometida a las determinaciones nacionales vigentes.

Junto a las instrucciones de servicio y a las reglamentaciones obligatorias vigentes en el país en que se utilizan relacionadas con la prevención de accidentes, deben observarse también las reconocidas reglas técnicas para el trabajo seguro y correcto. Debe evitarse cualquier forma de trabajo dudosa en cuanto a seguridad.

### Utilización conforme al objetivo

- El aparato TW 401 / TW 402 está previsto exclusivamente para la limpieza en húmedo de revestimientos textiles o duros resistentes al agua.
- Cualquier utilización que sobrepase estas funciones, se considera como no conforme al objetivo. El fabricante no se responsabiliza de los daños resultantes de ello; el riesgo recae exclusivamente en el usuario.
- A la utilización conforme al objetivo pertenece también el cumplimiento de las condiciones de servicio, mantenimiento y cuidado prescritas por el fabricante.
- Deben cumplirse las correspondientes prescripciones de prevención de accidentes así como las demás reglas técnicas de seguridad y de trabajo, reconocidas de carácter general.
- Las modificaciones por cuenta propia en el aparato de limpieza excluyen la responsabilidad del fabricante respecto a daños resultantes de ellas.
- Los revestimientos de suelos deben comprobarse antes de la aplicación de la máquina respecto a su idoneidad para este procedimiento de limpieza!

- El fabricante no se responsabiliza respecto a daños en el aparato o en el revestimiento del suelo a limpiar, que surjan por la aplicación de productos de limpieza incorrectos.

### Responsabilidad sobre el producto

Se advierte expresamente al operador que el aparato de limpieza sólo debe aplicarse exclusivamente de forma conforme al objetivo. En el caso de que el aparato de limpieza no se aplique de forma conforme al objetivo, tiene lugar ello bajo la responsabilidad exclusiva del usuario. Por lo tanto, se excluye así cualquier responsabilidad del fabricante.

### Fuentes de peligro

- Mueva Vd. el aparato con cuidado sobre umbrales y desniveles, pues de lo contrario podrían producirse daños en las ruedas.
- Se hace referencia expresamente a los peligros derivados de la utilización de productos fácilmente inflamables, combustibles, venenosos, nocivos para la salud, cáusticos o irritantes.

### Personal de mantenimiento autorizado

El aparato de limpieza sólo debe ser sometido a mantenimiento y reparación por parte de personas que dispongan de la legitimación técnica y legal.

### Productos de limpieza

- Para la utilización de productos de limpieza y conservación deben observarse las indicaciones sobre peligros realizadas por el fabricante.
- Emplear únicamente productos de limpieza con poca formación de espuma y no combustibles, que no contengan sustancias nocivas para la salud de tipo general.

### Primera puesta en servicio

- La entrega, la instrucción sobre las prescripciones de seguridad, el manejo y el mantenimiento, así como la primera puesta en servicio, tiene lugar por regla general por parte de nuestro técnico autorizado.
- Si éste no es el caso, el usuario es responsable de instruir al operador.

## 2. Relación del aparato (descripción ilustrada)

### Relación general

1. Caja del aparato / depósito de agua limpia
2. Depósito de agua sucia
3. Cubierta del depósito de agua sucia
4. Palanca de enclavamiento para la cubierta del depósito de agua sucia
5. Embudo de llenado con indicación del nivel
6. Acoplamiento de conexión para tubo flexible rociador
7. Conexión para tubo flexible de aspiración
8. Asa
9. Estribo de transporte (extraíble)
10. Asa para el depósito de agua sucia
11. Tubo flexible de aspiración
12. Tubo flexible rociador

### Consola de operación

13. Interruptor del motor de aspiración
14. Interruptor de la bomba
15. Cable de red
16. Dispositivo de bobinado para el cable de red

### 3. Generalidades

Si se observan las instrucciones de servicio, el aparato funcionará sin anomalías. Utilice Vd. los productos de limpieza y conservación adaptados al aparato TW 401 / TW 402. Se observa con frecuencia que las anomalías en el aparato y los resultados deficientes de limpieza y conservación, se deben a la utilización de productos de limpieza y conservación no apropiados.

Desembale su TW 401 o TW 402 y compare las distintas piezas con la ilustración en el lado desplegable.

### 4. Fin de utilización

El TW 401 / TW 402 es aplicable con su equipamiento básico como aparato para el lavado de alfombras.

Mediante la aplicación de los accesorios especiales es posible con el 401 / TW 402 realizar adicionalmente lo siguientes trabajos:

- Tratamiento de rociado y extracción en acolchados (**con adaptador de acolchados, accesorio especial**)
- Limpieza en húmedo de superficies de suelo duro (**con adaptador de suelo duro, accesorio especial**)
- Limpieza de cristales de ventanas (**con el conjunto de limpieza de ventanas, accesorio especial**)

### 5. Puesta en servicio / Funcionamiento

Antes de que aplique Vd. el TW 401 / TW 402:

- Retire de la estancia las plantas y muebles.
- Aspire primero a fondo el polvo de las alfombras.
- Trate previamente con quitamanchas los lugares intensamente sucios.

Emplear únicamente lo productos de limpieza recomendados por el fabricante. Estos productos de limpieza se desarrollan y se comprueban especialmente para la limpieza de alfombras.

#### Ensamblaje y aplicación:

1. Llenar el depósito de agua limpia (1) con agua caliente (como máximo a 50 °C) y producto de limpieza, hasta la marcación en el embudo de llenado (dosificación del producto de limpieza según la rotulación en la etiqueta del fabricante).  
**Atención : Un depósito llenado por encima del lugar marcado, conduce al rebosamiento del depósito de agua sucia. El líquido puede ser peligroso debido a su temperatura, a la presión o a la composición química. Desconectar inmediatamente el aparato en caso de salir espuma o líquido!**
2. Realice la unión del tubo flexible de aspiración (11) a la conexión del tubo flexible de aspiración (7).
3. Introduzca a presión la boquilla de conexión en el extremo del tubo flexible rociador (12), poniéndola en el acoplamiento de conexión en el aparato (6).
4. Llenar un poco de eliminador de espuma (accesorio especial) en el cubo de agua sucia. Esto impide una gran formación de espuma.
5. Controlar el asiento de la cubierta del depósito de agua sucia (3).
6. Introducir firmemente el extremo del tubo flexible de aspiración, en el tubo manual del adaptador para alfombras; introducir firmemente el acoplamiento del tubo flexible rociador, en la boquilla existente en la válvula palanca.
7. Antes de utilizar el aparato, compruebe siempre primero la solidez del coler de la alfombra. Para ello, poner un poco de producto de limpieza sobre un paño blanco y frotarlo brevemente sobre la alfombra en un lugar oculto. Si la alfombra no es sólida al color, se colorea el paño blanco.
8. Modo de proceder en la aspiración con rociado
  - a. Conectar el interruptor derecho „Vacío“ (13), y después el interruptor izquierdo „Bomba“ (14)
  - b. Al accionar la válvula de palanca se rocía el líquido de limpieza hacia el pelo de la alfombra. Se suelta así la suciedad adherida en la alfombra, y se lava haciéndola subir a la superficie. Mediante la tobera de aspiración se succiona el líquido sucio.
  - c. Mientras acciona Vd. la válvula de palanca, debe arrastrar uniformemente la tobera aspiradora sobre la alfombra. Al final de una franja, soltar la válvula de palanca y levantar de la alfombra la tobera aspiradora. Comenzar seguidamente una nueva franja que solape aprox. 2-3 cm la franja que ya se ha limpiado.
  - d. Para obtener una limpieza a fondo, arrastrar lentamente la tobera aspiradora. Para reducir el tiempo de secado, aspirar otra vez la alfombra sin accionar la válvula de palanca.
  - e. Si ya no sale líquido de limpieza por la tobera rociadora, desconectar el aparato; vaciar el agua sucia, rellenar afua y producto de limpieza en el depósito de afua limpia, y continuar trabajando.

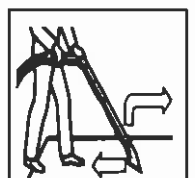
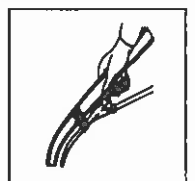
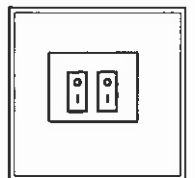

9. Después de la limpieza de la alfombra, desconectar ambos interruptores, vaciar el aparato, y llenar con agua pura el depósito de agua limpia. Conectar el vacío y el interruptor de bomba y tirar de la válvula de palanca. Rocíe la solución de lavado en un recipiente. De esta forma se limpian los tubos flexibles y la bomba y se asegura un funcionamiento perfecto del aparato. A continuación, limpiar esmeradamente el aparato con un paño humedo.
10. Antes de retirar el tubo flexible rociador, eliminar la presión apretando brevemente la válvula de palanca. Correr hacia atrás el anillo de plástico del acoplamiento y retirar el tubo flexible rociador.
11. **Para reducir el tiempo de secado de sus alfombras, ventilar bien las estancias.**

## 7. Indicaciones importantes

- Para evitar daños en su aparato, cumplir exactamente las instrucciones de servicio. Observar exactamente las prescripciones de seguridad!
- No tirar nunca del cable de red para desconectar el aparato. Extraer el cable tirando del enchufe!
- No aspirar nunca materias combustibles, explosivas o nocivas para la salud!
- No aspirar objetos puntiagudos. Estos pueden dañar los tubos flexibles, la bolsa colectora de polvo o el aparato.
- Emplear únicamente los productos de limpieza recomendados por el fabricante.
- No dejar que rebose el aparato y no emplear productos de limpieza que formen mucha espuma.
- Conectar la bomba solamente al usarla.
- El llenado del depósito de agua limpia debe realizarse siempre con el embudo de llenado aplicado, pues sólo así puede cumplirse la cantidad de llenado máxima (indicación del nivel en el embudo de llenado). Un depósito que se llena sobrepasando el lugar marcado, conduce al rebosamiento del depósito de agua sucia.
- El líquido puede ser peligroso debido a su temperatura, a la presión, o a la composición química.
- Desconectar inmediatamente el aparato si sale espuma o líquido!

## 8. Asistencia técnica y reparaciones

- Dejar reparar el aparato únicamente por un taller autorizado!
- No realizar nunca intervenciones por cuenta propia en los componentes eléctricos del aparato!
- Para los trabajos de mantenimiento en el aparato, extraer siempre el enchufe de red!

## 9. Accesorios especiales

Para los modelos TW 401 y TW 402 están a disposición los siguientes accesorios especiales:

Lanza de rociado previo con tubo flexible de 10m  
Art. Nr. 660.000



Adaptador para acolchados, aluminio, 9cm  
Art. Nr. 618.000



Adaptador para suelo duro  
Art. Nr. 632.000



Adaptador para escaleras, 23cm  
Art. Nr. 607.000



Adaptador para acolchados, plástico, 8cm  
Art. Nr. 617.000



# Handleiding

Deze handleiding is bestemd voor het bedienend personeel.

1. Zorg ervoor dat u vóór opbouw, inbedrijfstelling en onderhoud van de machine met de aanwijzingen en instructies uit deze handleiding vertrouwd bent.
2. Daarmee hebt u goede controle over de machine en verbetert u het vermogen. Verzorging en onderhoud volgens de handleiding vergroten uw veiligheid en behouden de waarde van de machine.
3. Voor persoonlijke en materiële schade, die door ondoelmatige behandeling van de machine ontstaat, aanvaardt de producent geen aansprakelijkheid!

Veiligheidsinstructies lezen a.u.b.!



## 1. Veiligheidsbepalingen

### Voor uw eigen veiligheid

Alvorens het reinigungsapparaat in bedrijf te nemen deze handleiding eerst goed doorlezen; houd hem altijd binnen handbereik.

Het reinigungsapparaat mag enkel worden gebruikt door personen die zijn geïnstrueerd in de omgang ermee en die uitdrukkelijk zijn belst met de bediening ervan.

**Opgelet!** Het reinigungsapparaat is niet geschikt voor het reinigen van oppervlaktes waar stoffen en vloeistoffen die schadelijk zijn voor de gezondheid, van loskomen. Niet over trappen rijden!

### Algemeen

Het gebruik van het reinigungsapparaat valt onder de geldige nationale bepalingen.

Behalve op de handleiding en op de in het land van gebruik geldige bindende regelingen ter vermindering van ongevallen dient men ook te letten op de erkende vaktechnische regels voor veilig en vakkundig werken. Ledere voor de veiligheid bedenkelijke manier van werken dient men achterwege te laten.

### Doelmatig gebruik

- De TW 401 / TW 402 is uitsluitend bedoeld voor het natte reiniging van waterbestendige textiele of harde vloerbedekkingen en ramen mogelijk..
- Leder verdergaand gebruik geldt als ondoelmatig. Voor hieruit resulterende schade is de producent niet aansprakelijk; het risico hiervoor ligt uitsluitend bij de gebruiker.
- Tot het doelmatig gebruik hoort ook dat men zich houdt aan de door de producent voorgeschreven bedrijfs-, onderhouds- en reparatievoorwaarden.
- Houd u zich aan de desbetreffende voorschriften ter vermindering van ongevallen alsmede aan andere algemeen erkende regels met betrekking tot veiligheid en werk.
- Eigenhandige veranderingen aan het reinigungsapparaat sluiten aansprakelijkheid van de producent voor daaruit resulterende schade uit.
- Vóór gebruik van het apparaat dient men te controleren of de vloerbedekking wel geschikt is voor deze reinigungsmethodel

- Voor schade aan apparaat en de te reinigen vloerbedekking door inzet van verkeerde reinigungsmiddelen is de producent niet aansprakelijk.

### Productaansprakelijkheid

De gebruiker wordt er nadrukkelijk op gewezen dat het reinigungsapparaat uitsluitend doelmatig moet worden ingezet. voor het geval dat het reinigungsapparaat niet doelmatig wordt ingezet, valt dit enkel onder de verantwoordelijkheid van de gebruiker. Elke aansprakelijkheid van der producent komt daarmee te vervallen.

### Gevaarlijke punten

- Rijd voorzichtig over drempels en uitstekende delen – er kann schade aan de wielen ontstaan.
- We wijzen met klem op de gevaren bij het gebruik van licht ontvlambare, brandbare, giftige, voor de gezondheid schadelijke, bijtende of irriterende stoffen.

### Toegelaten onderhoudspersoneel

Het reinigungsapparaat mag enkel worden onderhouden en gerepareerd door personen die over een vakkundige en wettelijke legitimatie beschikken.

### Reinigungsmiddelen

- Bij gebruik van reinigungs- en verzorgingsmiddelen dient men te letten op de instructies voor risico's van de producent.
- Gebruik enkel weinig schuimende, onbrandbare reinigungsmiddelen, die geen stoffen bevatten die algemeen schadelijk zijn voor de gezondheid.

### Eerste inbedrijfstelling

- Levering, instructie over veiligheidsvoorschriften, behandeling, onderhoud en de eerste inbedrijfstelling geschieden normaal gesproken door onze bevoegde vakman.
- Wanneer dit niet het geval is, dan is de bedrijver verantwoordelijk voor de instructie van de bedieners.

## 2. Overzicht apparaat (beschrijvend afbeeldingen)

### Totaal overzicht

1. Apparaathuis / vers-watertank
2. Vuil-watertank
3. Klep van vuil-watertank
4. Hendel om klep van vuil-watertank vast te zetten
5. Vultrechter met weergave vulpeil
6. Aansluitkoppeling voor sproeislang
7. Zuigslangaansluiting
8. Draagbeugel
9. Transportbeugel (uittrekbaar)
10. Draagbeugel voor vuil-watertank
11. Zuigslang
12. Sproeislang

### Bedieningsconsole

13. Schakelaar zuigmotor
14. Schakelaar pomp
15. Netsnoer
16. Oprolinrichting voor netsnoer

### 3. Algemeen

Wanneer men let op de handleiding zal het apparaat vrij van storingen functioneren. Gebruik de op de TW 401 / TW 402 afgestemde reinigings- en verzorgingsproducten. Steeds weer moeten we constateren dat storingen aan het apparaat en slechte reinigings- en verzorgingsresultaten te wijten zijn aan ongeschikte reinigings- en verzorgingsproducten.

Pak uw TW 401 of TW 402 uit en vergelijk de verschillende onderdelen met de afbeelding op de vouwpagina.

### 4. Gebruiksdoeleinde

De TW 401 / TW 402 is in basisuitvoering als tapijtreiniger gebruikbaar.

Door extra accessoires in te zetten kunt u met de TW 401 / TW 402 bovendien:

- bekledingen sproei-uitloggen (met bekledingsadapter, extra accessoire)
- harde vloeren nat reinigen (met adapter voor harde vloeren, extra accessoire)
- ramen reinigen (met ramenwas-set, extra accessoire)

### 5. Inbedrijfstelling / bedrijf

Alvorens de TW 401 / TW 402 in te zetten:

- Planten en meubels uit de ruimte verwijderen.
- Tapijten eerst grondig zuigen.
- Erge verontreinigingen met vlekoplosser voorbehandelen.

**Alleen door producent aangeraden reinigingsmiddelen gebruiken.** Zulke reinigingsmiddelen worden speciaal voor tapijtreiniging ontwikkeld en getest.

#### Opbouw en gebruik:

1. Vers-watertank (1) met warm water (maximaal 50° C) en reinigingsmiddel tot aan de markering in de vultrechter opvullen. (Dosering reinigingsmiddel volgens opschrift op etiket van de producent)..  
**Let op:** Wanneer de tank tot boven de markering is gevuld, leidt dit tot overlopen van de vuil-watertank. De vloeistof kann wegens de temperatuur, de druk of de chemische samenstelling gevaarlijk zijn.  
**Bij uitlopen van schuim of vloeistof apparaat meteen uitzetten!**
2. Verbind de zuigslang (11) met de zuigslangaansluiting (7).
3. Druk de aansluiting aan het einde van de sproeislang (12) in de aansluitkoppeling van het apparaat (6).
4. Doe een beetje ontschuimer (extra accessoire) in de vuil-waterremmer. Hiermee voorkomt u te sterke schuimvorming.
5. Bevestiging van de vuil-watertankklep (3) controleren.
6. Uiteinde zuigslang vast in de handpijp van de tapijtadapater steken; koppeling van de sproeislang vast in de fitting van de hendelklep steken.
7. Alvorens het apparaat te gebruiken altijd eerst de „kleurechtheid“ van het tapijt controleren. Hiervoor doet u een beetje reinigingsmiddel op een witte doek en wrijft hiermee even over een verdeckte plek van het tapijt. Wanneer het tapijt niet „kleurecht“ is, verkleurt de witte doek.
8. Methode bij sproei-zuigen
  - a. Schakelaar rechts „vacüum“ (13), dan schakelaar links „pomp“ (14) indrukken
  - b. Bij activeren van de hendelklep wordt de reinigingsvloeistof in het tapijt gesproeid. Het vuil in het tapijt wordt opgelost en naar het oppervlak gespoeld. Via de zuigkop wordt de vuile laag weggezogen.
  - c. Terwijl u de hendelklep activeert, dient u de zuigkop gelijkmatig over het tapijt te trekken. Aan het einde van een baan de hendelklep loslaten en de zuigkop van het tapijt tillen. Daarna met een nieuwe baan beginnen, die de reeds gereinigde 2-3 cm overlapt.
  - d. Voor een frondige reiniging de zuigkop langzaam trekken. Om het drogen te versnellen het tapijt nog eens nazuigen zonder de hendelklep te activeren.
  - e. Als er geen reinigingsvloeistof meer uit de sproeikop spuit, het apparaat uitzetten; vuil water verwijderen, water en reinigingsmiddel in de vers-watertank bijvullen en verdergaan.

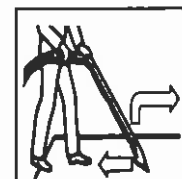
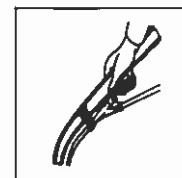
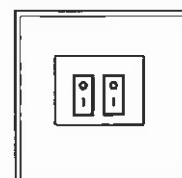

9. Na het reinigen van het tapijt de twee schakelaars uitzetten, apparaat leegmaken, de vers-watertank met schoon water opvullen. Vacuüm- en pompschakelaar aanzetten en aan hendelklep trekken. Sproei de spoeloplossing in een bak. Daarmee maakt u de slang en de pomp schoon en zorgt u ervoor dat het apparaat goed blijft functioneren. Daarna apparaat grondig schoonmaken met een vochtige doek.
10. Alvorens de sproeislang te verwijderen, de druk aflaten door kort op de hendelklep te drukken. Kunststof ring van de koppeling terugschuiven en sproeislang verwijderen.
11. **Om het drogen van het tapijt te versnellen de ruimtes goed ventileren.**

## 7. Belangrijke tips

- Om schade aan het apparaat te vermijden de handleiding nauwkeurig volgen. Goed op veiligheidsvoorschriften letten!
- Apparaat nooit aan het netsnoer uittrekken. Altijd aan de stekker trekken!
- Nooit brandbare, explosieve of voor de gezondheid schadelijke stoffen opzuigen!
- Geen spitse voorwerpen opzuigen. Deze kunnen slangen, stofzakken of het apparaat beschadigen.
- Enkel door producent aangeraden reinigingsmiddelen gebruiken.
- Apparaat nooit laten overlopen en geen sterk schuimende reinigingsmiddelen gebruiken.
- Pomp alleen bij gebruik aanzetten.
- De vers-watertank moet altijd met de ingezette vultrechter worden gevuld, want alleen dan kann men zich houden aan de maximale vulhoeveelheid (weergave vulpeil op vultrechter). Een tot boven de markering gevulde tank leidt tot overlopen van de vuilwatertank.
- De vloeistof kann wegens temperatuur, druk of chemische smenstelling gevaarlijk zijn.
- Bij uitloop van schuim of vloeistof apparaat meteen uitzetten!

## 8. Service en reparaties

- Apparaat alleen door bevoegd reparateur laten repareren!
- Nooit zelf ingrijpen aan elektronische componenten van het apparaat!
- Bij onderhoudswerkzaamheden aan het apparaat altijd stekker uittrekken!

## 9. Extra accessoires

Voor de TW 401 / TW 402 zijn de volgende extra accessoires beschikbaar:

Voorsproeilans met 10m slang  
art.-nr. 660.000



Bekledingsadapter aluminium, 9cm  
art.-nr. 618.000



Adapter voor harde vloeren  
art.-nr. 632.000



Trap-adapter, 23cm  
art.-nr. 607.000



Bekledingsadapter kunststof, 8cm  
art.-nr. 617.000



# Bruksanvisning

Denna bruksanvisning vänder sig till maskinskötaren.

1. Innan maskinen monteras, tas i drift och servicearbeten utförs ska Ni först läsa dessa instruktioner noga och förstå dess informationer och rekommendationer.
2. På så vis blir Ni säkra på hur maskinen sköts och kan få ut det bästa av maskinens prestationsförmåga. Tillsyn och underhåll enligt denna anvisning garanterar säkerhet och bevarar maskinens värde.
3. **Tillverkaren övertar inget ansvar för personskador eller materiella skador som orsakats av felaktig hantering av maskinen!**

Läs säkerhetsföreskrifterna!



## 1. Säkerhetsföreskrifter

### För Er egen säkerhet

Viktigt: Läs först igenom denna bruksanvisning innan Ni börjar arbeta med städmaskinen och förvara alltid anvisningen lättillgängligt.

Städmaskinen får endast användas av personer som har undervisats i maskinens skötsel och uttryckligen fått i uppgift att sköta den.

**Observera!** Städmaskinen är inte lämpad för rengöring av ytor med lösbart hälsofarligt damm eller sådana vätskor. Kör aldrig över trappsteg eller andra nivåskillnader!

### Allmänt

För städmaskinens användning gäller nationella bestämmelser. Utöver bruksanvisningen och de tillämpliga lagar och bestämmelser som gäller i landet där maskinen används för förebyggande av olycksfall och ohälsa ska även gällande säkerhetstekniska regler för säkerhetsmedvetet och teknisk riktigt arbete beaktas. Alla arbetssätt som äventyrar säkerheten är inte tillåtna.

### Ändamålsenlig användning

- Städmaskinerna TW 401 / TW 402 är uteslutande avsedda för våttvättas vattenfasta textila golv eller hårda golv.
- All annan användning är inte ändamålsenlig. För skador som orsakas av annan användning övertar tillverkaren inget ansvar. Risken bär endast användaren.
- Ändamålsenlig användning innefattar även att de av tillverkaren föreskrivna drift-, underhålls- och servicebeställningarna beaktas.
- Tillämpliga förskrifter för förebyggande av olycksfall och ohälsa och andra allmänt gällande regler och bestämmelser om säkerhet och arbetsmetoder ska följas.
- Tillverkaren frånsäger sig allt ansvar för skador som uppkommit på grund av egenmäktiga ändringar på städmaskinen.

- Innan maskinen används ska golv och mattor först testas om de lämpar sig för rengöring med denna maskin!
- Om fel rengöringsmedel används övertar tillverkaren inget ansvar för skador på maskinen och golvet/mattan som ska rengöras.

### Produktansvar

Maskinskötaren uppmärksammas uttryckligen på att städmaskinen endast får användas ändamålsenligt. Om städmaskinen används ändamålsvidrigt sker detta på användarens eget ansvar. Därmed uteslutes allt ansvar för tillverkaren.

### Faromoment

- Kör försiktigt över trösklar och avsatser – hjulen kan skadas.
- Vi gör särskilt uppmärksam på att det föreligger fara om lättantändliga, brandfarliga, giftiga, hälsovådliga, frätande eller irriterande ämnen används.

### Auktoriserad servicepersonal

Städmaskinen får endast underhållas och repareras av personer som har facklig och laglig legitimation.

### Rengöringsmedel

- Beakta tillverkarens anvisningar och varningar vid användning av rengörings- och underhållsmedel.
- Använd endast lågskummande och icke brandfarliga rengöringsmedel som är fria från allmänt hälsofarliga ämnen.

### Första uppstartningen

- I regel är det vår auktoriserade fackman som levererar städmaskinen, instruerar om säkerhetsföreskrifterna, skötsel och underhåll samt genomför den först uppstartningen.
- Om detta inte är fallet så bär användaren ansvaret för att maskinskötaren instrueras.

## 2. Översikt över maskinen (bildbeskrivning)

### Maskinen

1. Maskinkåpa/renvattentank
2. Smutsvattentank
3. Huv till smutsvattentanken
4. Låsspak för huvan till smutsvattentanken
5. Påfyllningstratt med nivåindikering
6. Anslutningskoppling för sprutslangen
7. Sugslangsanslutning
8. Bärhandtag
9. Körhandtag (utdragbart)
10. Bärhandtag för smutsvattentank
11. Sugslang
12. Sprutslang

### Manöverpanelen

13. Strömbrytare sugmotor
14. Strömbrytare pump
15. Nätkabel
16. Vinda för elkabeln

### 3. Allmänt

Om bruksanvisningen följs fungerar maskinen felfritt. Använd sådana rengörings- och underhållsprodukter som lämpar sig för TW 401/ TW 402. Det har konstaterats att problem med maskinen och dåliga rengörings- och underhållsresultat ofta kan hänföras till att olämpliga rengörings- och underhållsprodukter använts.

Packa upp TW 401 eller TW 402 och jämför de olika delarna med bilden på utvikningsbladet.

### 4. Ändamål

I sitt grundutförande kan TW 401 / TW 402 användas som mattvättmaskin.

Med hjälp av specialtillbehör kan TW 401 / TW 402 dessutom:

- tvätta möbeltextilier med extraktionsmetoden (**med möbeltvättmunstycke, specialtillbehör**)
- våtrengöring av hårda golv (**med golvmunstycke, specialtillbehör**)
- putsa fönsterrutor (**med fönsterputs-set, specialtillbehör**)

### 5. Uppstartning / drift

Gör så här innan TW 401 / TW 402 används:

- Ta ut växter och möbler ur rummet.
- Dammsug mattorna noga.
- Förbehandla hård nedsmutsning med fläckurtagningsmedel.

Använd endast sådana rengöringsmedel som rekommenderas av tillverkaren. Dessa rengöringsmedel har utvecklats och testats speciellt för mattvättning.

#### Monterings- och bruksanvisning:

1. Fyll revvattentanken (1) genom påfyllningstratten med varmt vatten (maximalt 50°C) och rengöringsmedel upp till markeringen (följ tillverkarens doseringsansvisningar på rengöringsmedlets etikett).

**Observera: Om revvattentanken fylls högre än markeringen rinner smutsvattentanken över.**

**Vätskan kan vara farlig på grund av sin temperatur, trycket eller den kemiska sammansättningen.**

**Stäng genast av maskinen om det kommer ut skum eller vätska!**

2. Montera sugslangen (11) på sugslangsanslutningen (7).
3. Tryck ned anslutningsnippeln som sitter på sprutslangens (12) ända i anslutningskopplingen (6) på maskinen.
4. Tillsätt lite antiskummedel (specialtillbehör) till smutsvattentanken för att förhindra stark skumbildning.
5. Kontrollera att huven för smutsvattentanken (3) sitter korrekt.
6. Stick in sugslangens ända ordentligt i mattmunstyckets rör. Stick in sprutslangens koppling ordentligt i nippeln på ventilspaken.
7. Kontrollera alltid först mattans "färgäkthet" innan maskinen används. Ta lite rengöringsmedel på en vit trasa och gnugga in det en kort stund på ett undangömt ställe på mattan. Om mattan inte är färgäkta färgar den ned den vita trasan.

8. Gör så här när Ni våtsuger:

a. Slå till den högra strömbrytaren "Vakuüm" (13) och sedan den vänstra strömbrytaren "Pump" (14).

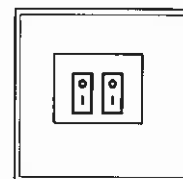

b. När ventilspaken trycks sprutas rengöringsvätska ned i mattan. Smutsen i mattan löses upp och spolats upp till ytan. Maskinen suger upp smutsvattnet med sugmunstycket.

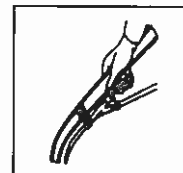

c. Håll ventilspaken intryckt och dra sugmunstycket med jämna rörelser över mattan. Släpp ventilspaken igen i slutet av en bana och lyft upp sugmunstycket från mattan. Börja sedan med nästa bana och låt den överlappa den redan rengjorda banan med ca 2 – 3 cm.

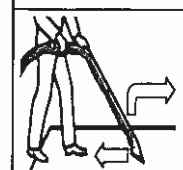

d. Dra sugmunstycket långsamt över mattan så att rengöringen blir grundlig. Torkningstiden kan förkortas om mattan sugs en gång till utan att ventilspaken trycks.

e. Stäng av maskinen när ingen rengöringsvätska kommer ut ur sprutmunstycket längre. Töm ut det smutsiga vattnet, fyll på vatten och rengöringsmedel i revvattentanken och fortsätt arbetet.

9. Slå ifrån båda strömbrytarna när mattan rengjorts, töm maskinen och fyll på rent vatten i renvattentanken. Slå till strömbrytarna för vakuum och pump och tryck in ventilspaken. Spruta ut spolvattnet i en behållare. På så vis rengörs slangar och pump och maskinens felfria funktion säkerställs. Torka sedan av apparaten noga med en fuktig trasa.
10. Avlasta trycket genom att trycka ventilspaken en kort stund innan sprutslangen tas bort. Skjut tillbaka kopplingens plastring och ta bort sprutslangen.
11. **Torkningstiden för mattorna kan förkortas om rummen ventileras ordentligt.**

## 7. Viktig information

- Följ bruksanvisningen exakt för att undvika skador på maskinen! Beakta alla säkerhetsföreskrifter!
- Dra aldrig i elkabeln när maskinen ska skiljas från elnätet. Dra alltid i stickproppen!
- Sug aldrig upp brandfarliga, explosiva eller hälsofarliga ämnen!
- Sug aldrig upp spetsiga föremål. De kan skada slangar, dammpåsen eller maskinen.
- Använd endast sådana rengöringsmedel som rekommenderas av tillverkaren.
- Låt aldrig maskinen rinna över och använd aldrig starkt skummande rengöringsmedel.
- Starta pumpen endast när maskinen används.
- Renvattentanken ska alltid fyllas med hjälp av påfyllningstratten, för endast då stämmer den maximala fyllnadsmängden (nivåindikeringen i påfyllningstratten). Om renvattentanken fylls högre än till markeringen rinner smutsvattentanken över.
- Vätskan kan vara farlig på grund av sin temperatur, trycket eller den kemiska sammansättningen.
- Stäng genast av maskinen om det kommer ut skum eller vätska!

## 8. Service och reparation

- Maskinen får endast repareras av auktoriserad serviceverkstad!
- Gör aldrig själv några ingrepp i maskinens elektriska komponenter!
- Dra **alltid** först ut stickproppen ur eluttaget innan underhållsarbeten utförs!

## 9. Specialtillbehör

Följande specialtillbehör finns att få för TW 401 och TW 402:

Försprutningslans med 10 m slang  
 Artikelnr 660.000



Möbeltvättmunstycke i aluminium, 9 cm bred  
 Artikelnr 618.000



Golvmunstycke  
 Artikelnr 632.000



Trappmunstycke 23 cm bred  
 Artikelnr 607.000



Möbeltvättmunstycke i plast, 8 cm bred  
 Artikelnr 617.000

